

## CHECK-LIST

DESCRIÇÃO	Qtde.	Check
COLUNA ESQUERDA FRONTA		
COLUNA DIREITA FRONTAL		
COLUNA TRASIRA		
BANDEJA INFERIOR		
BANDEJA INTERMEDIÁRIA		
BANDEJA SUPERIOR		
BATENTE		
RODAS FIXAS 3"		
RODAS GIRATÓRIAS 3"		
PUXADOR		
GAVETA		
PARAFUSO MAQ. FENDA 1/4" X 3/8"		
PARAFUSO MAQ. FENDA 1/4" X 12"		
PARAFUSO DE 5/16" X 1/2"		
PORCA DE 1/4" X 7/16"		
PORCA DE 5/16" X 1/2"		
ARRUELA DE 1/4"		
ARRUELA DE PRESSÃO DE 5/16"		

Montador: \_\_\_\_\_ RG de Identificação: \_\_\_\_\_

Data: \_\_\_\_/\_\_\_\_/\_\_\_\_

Marcon Indústria Metalúrgica Ltda. – CNPJ: 57.211.997.0001-46

Endereço: Rua Coelho Neto nº 48 – Cep: 17510-013 – Marília/SP - Brasil

Tel: +55 (14) 3401-2425 - Fax: +55 (14) 3422-3544 - www.marcon.ind.br

**IN/NOGRAM**

<http://www.nocram.ind.br>

## MANUAL DE INSTRUÇÕES NC-1

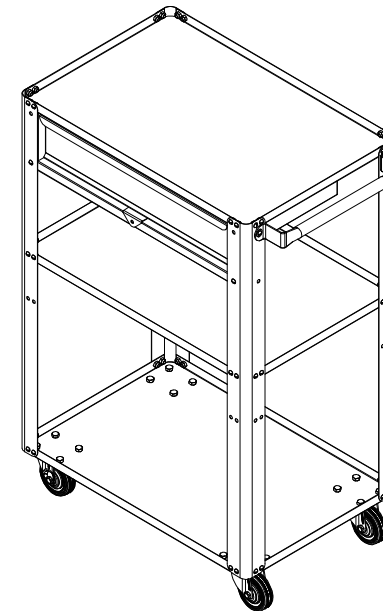

Março / 2018

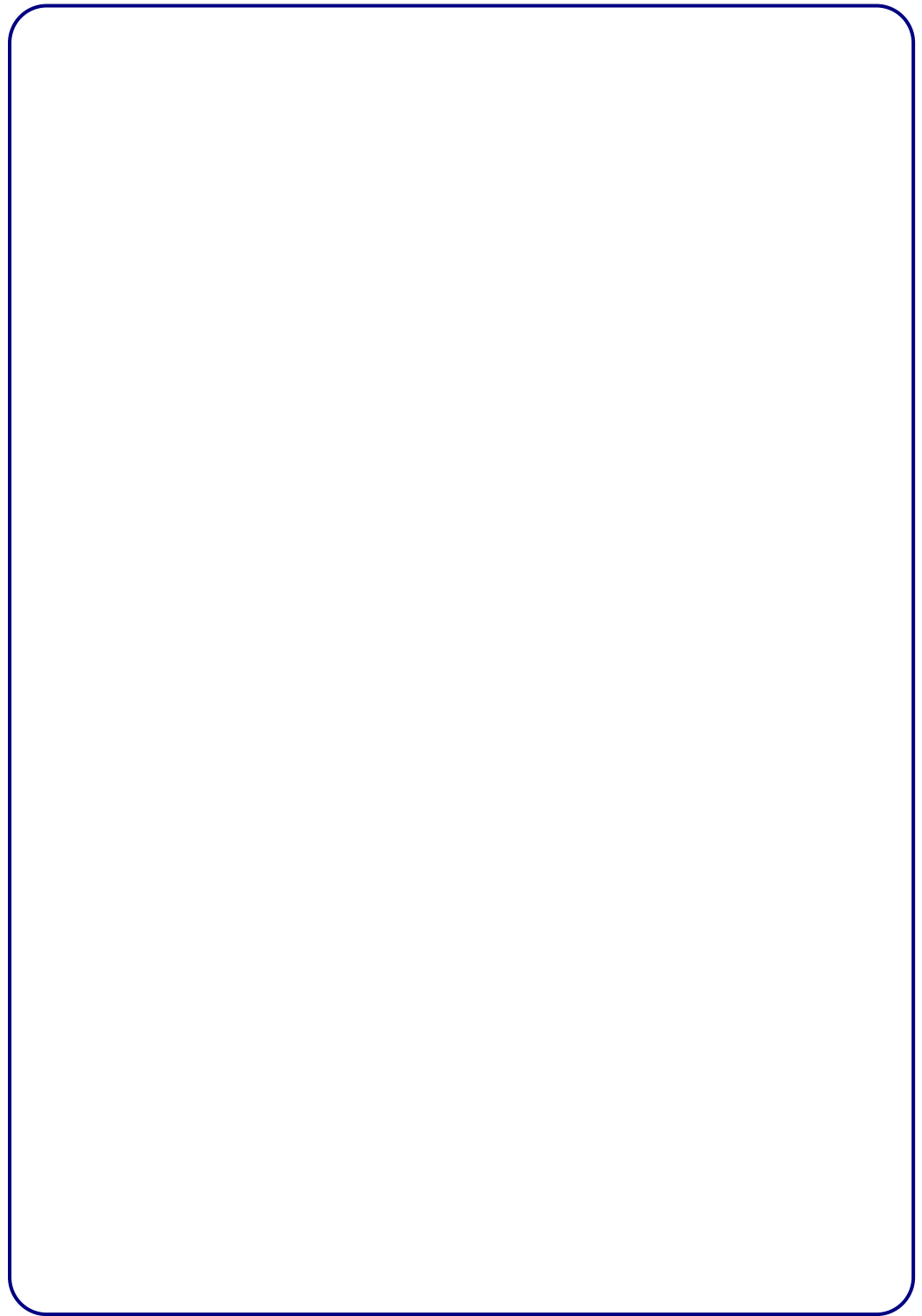
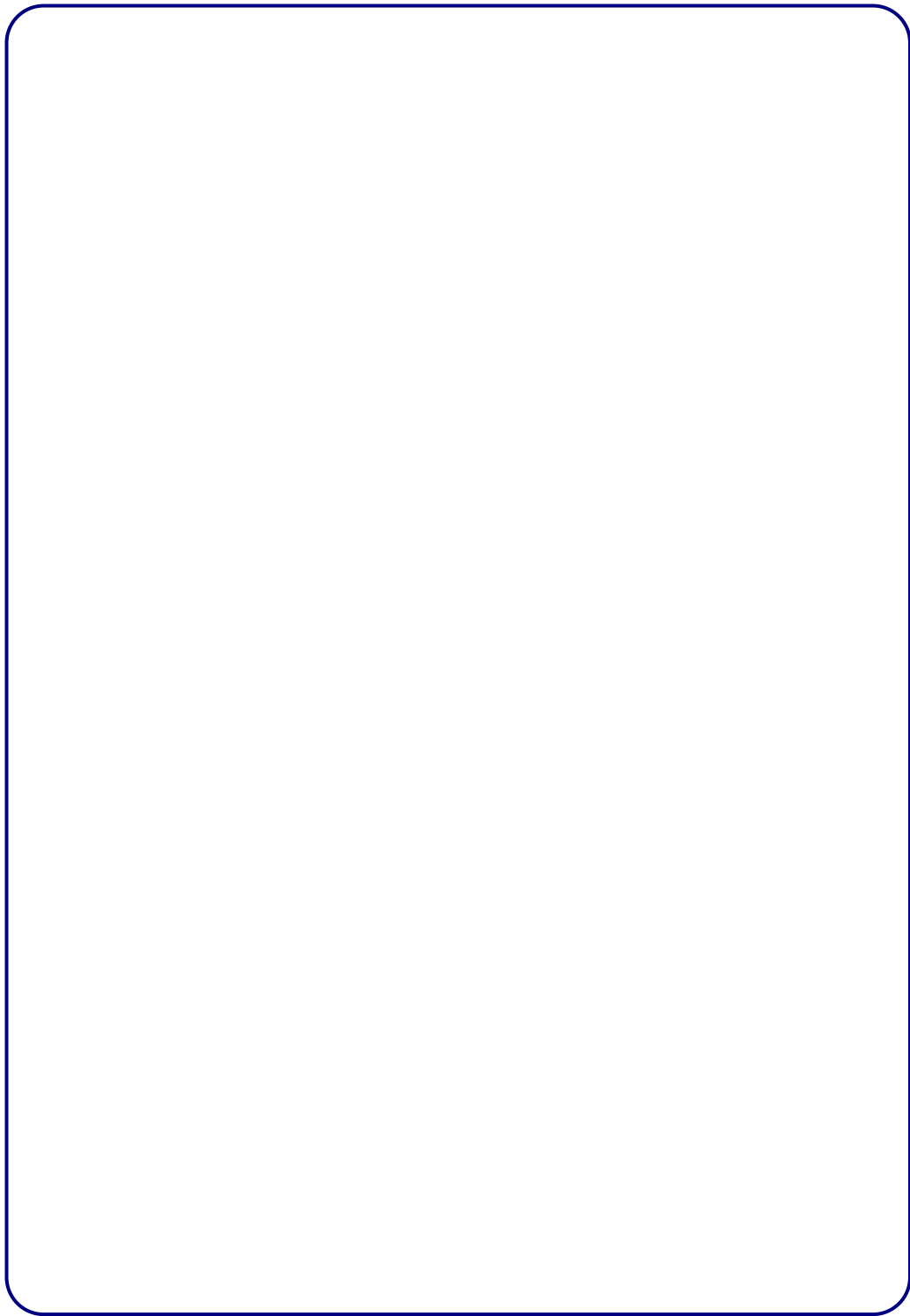

- Coloque a gaveta.
- Para colocar a gaveta, encaixe-a nos trilhos das corrediças e empurre-a até o final.

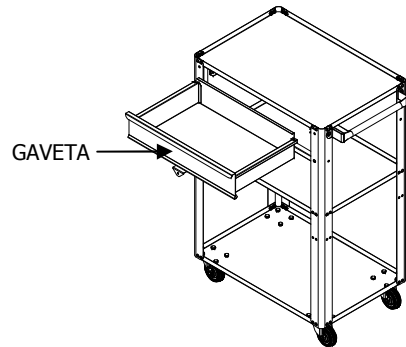

## PREZADO CLIENTE

- Leia atentamente todas as instruções contidas neste manual e mantenha-o em local de fácil localização para eventuais consultas.
- Oriente a todos os usuários do produto sobre as melhores condições, formas e cuidados na sua utilização, garantindo assim, maior tempo de vida útil do equipamento.
- A principal característica do carro compacto é a flexibilidade de armazenamento de peças e componentes em geral.
- Os carros compacto saem de fábrica em perfeitas condições de uso com design moderno e detalhes inovadores. É produzido com chapa de aço reforçado e seguindo as normas atuais de qualidade, conforto e segurança. Após sua industrialização, os carros compacto passam por um tratamento de superfície e pintura epóxi com secagem a 220°C. Esse processo garante maior durabilidade evitando a oxidação das peças.

**Devido ao programa de melhoria contínua da empresa, as especificações e os produtos presentes neste manual poderão sofrer alterações sem aviso prévio.**

**As figuras contidas neste manual têm caráter meramente ilustrativo.**

## INSTRUÇÕES DE MONTAGEM

- Para iniciar a montagem comece parafusando as colunas na bandeja inferior.

**ATENÇÃO**

**NO NC-1 VOCÊ ENCONTRARÁ TRÊS COLUNAS DIFERENTES, OBSERVE-AS BEM ANTES DE INICIAR A MONTAGEM.**

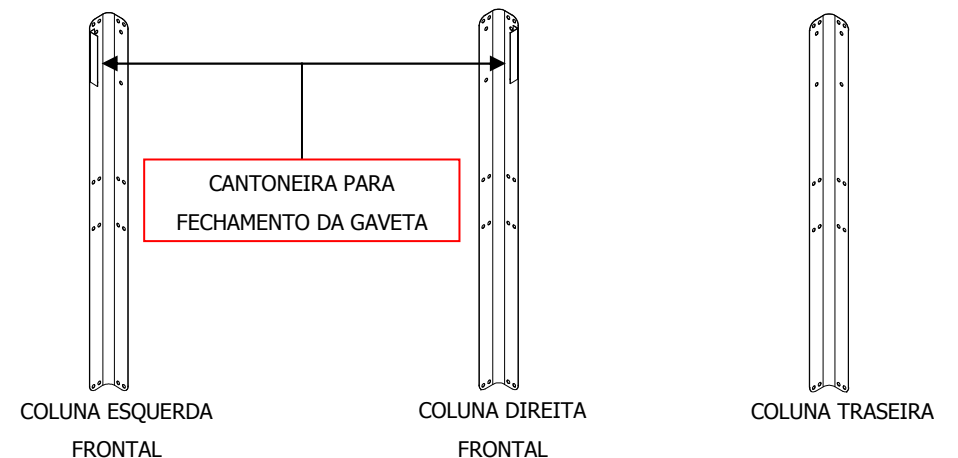

**ATENÇÃO**

**A BANDEJA INFERIOR POSSUI FUROS PARA A FIXAÇÃO DAS RODAS**

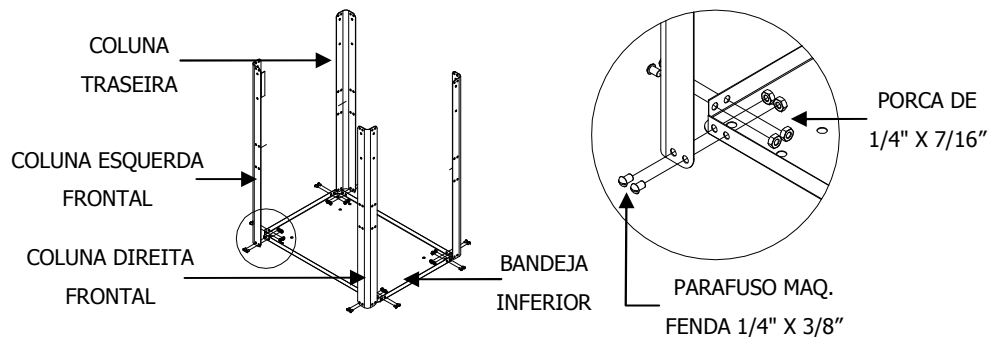

- Parafuse a bandeja intermediária.

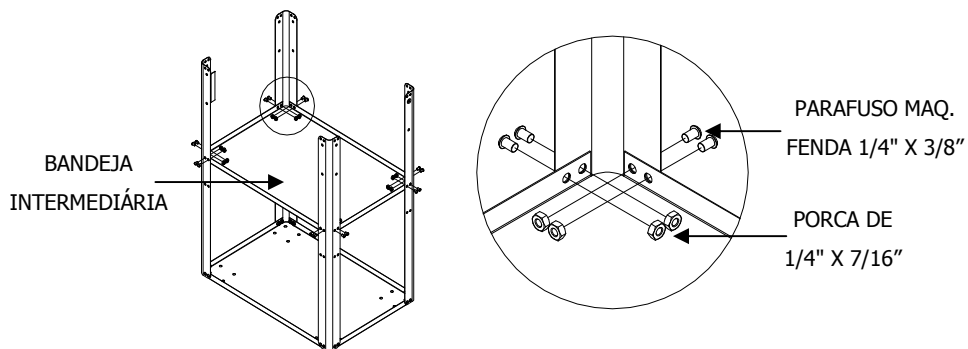

- Parafuse o batente como mostra a figura a seguir.

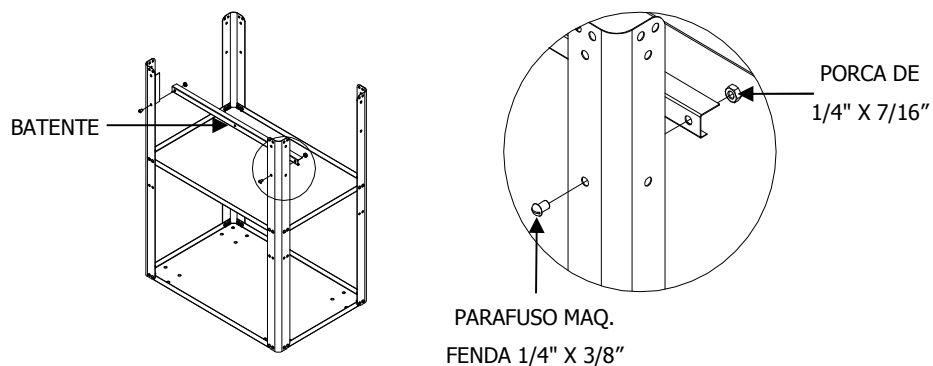

- Parafuse a bandeja superior.

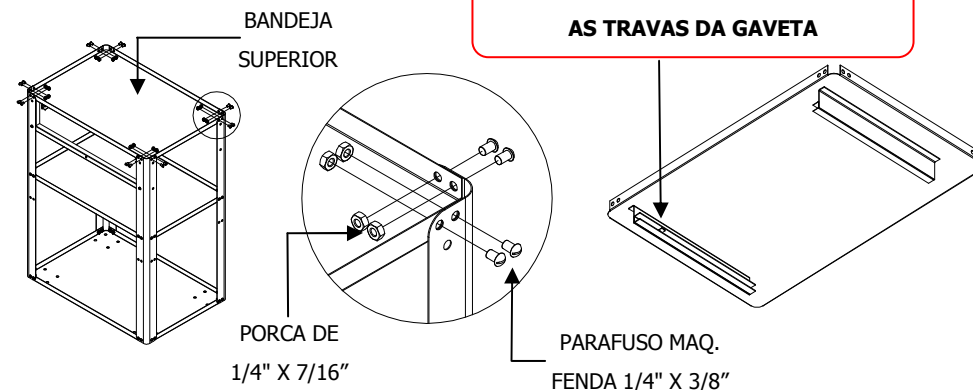

- Parafuse as rodas.
- As rodas giratórias deverão ser parafusadas no lado direito do carrinho.

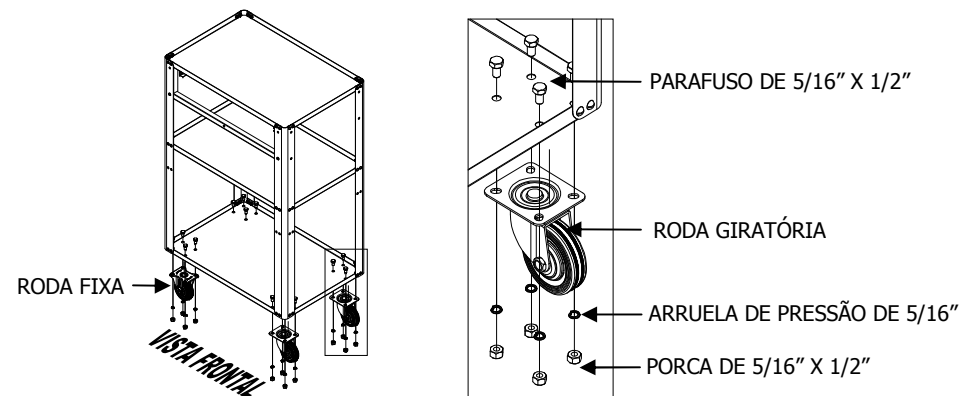

- O puxador deve ser parafusado no mesmo lado das rodas giratórias.

